

Boloņas procesa sasniegumi līdz 2005. gadam

un panākumu Eiropas mēroga
izvērtēšanas metodika pirms 2007
gada ministru konferences.

Prof. Andrejs Rauhvargers,
*Boloņas procesa
panākumu izvērtēšanas (Stocktaking)
starptautiskās darba grupas vadītājs*



Jautājumi atkārtošanai

- Kāpēc bija vajadzīga Eiropas Augstākās izglītības telpa (EAIT)?
- Kāpēc bakalaura maģistra sistēma?
- Kāpēc studentu un mācībspēku mobilitāte?
- Kāpēc jāstrādā pie diplomatzīšanas uzlabošanas?
- Kāpēc starptautiska sadarbība kvalitātes nodrošināšanā?
- Kāpēc kopīgie grādi?
- Kāpēc kvalifikāciju ietvarstruktūras?



Berlīnes konferences 2003. gada nostādnes

- Pāreja uz konkrētu rezultātu formulēšanu un pārbaudīšanu
- Trīs prioritātes līdz 2005.gadam
 - Grādu struktūra,
 - Kvalitātes nodrošināšana
 - Diolomu savstarpējā atzīšana
- Panākumu izvērtējuma organizēšana
- Doktorantūra kā trešais Boloņas cikls

2003-2005. g.periods

Grādu sistēma

- vairumā valstu divciklu grādu sistēma jau aptver vairāk nekā pusi studentu kopskaita
- joprojām pastāv zināmi šķēršļi pārejai no viena cikla uz otru,
- jāveicina absolventu ar bakalaura grādu nodarbināmība – vajadzīgs dialogs valdību, augstskolu un sociālo partneru starpā



Kvalifikāciju ietvarstruktūra

- pieņem Aptverošo kvalifikāciju ietvarstruktūru Eiropas Augstākās izglītības telpai
- uzņemas līdz 2010. gadam izstrādāt ar Eiropas ietvarstruktūru savietojamas nacionālās ietvarstruktūras
- līdz 2007. gadam uzsākt darbu nacionālo struktūru izveides,
- uzdod BFUG ziņot par ietvarstruktūru ieviešanu un tālāku attīstību



Kvalifikāciju ietvarstruktūras – no ministru Berlīnes komunikē (2003)



... mudina dalībvalstis izstrādāt **kvalifikāciju ietvarstruktūras**,
kurās katra grāda/ kvalifikācijas apraksts ietver tā:

- līmeni,
- iegūstamos studiju rezultātus (kompetences, prasmes, zināšanas) un
- profilu
- nepieciešamo studiju darba apjomu (kredītpunktos),



Ko risina kvalifikāciju ietvarstruktūras?

Starptautiska salīdzināmība.

Diplomu starptautiska atzišana.

Lielāka skaidrība darba devējam.

Lielāka skaidrība studentam.

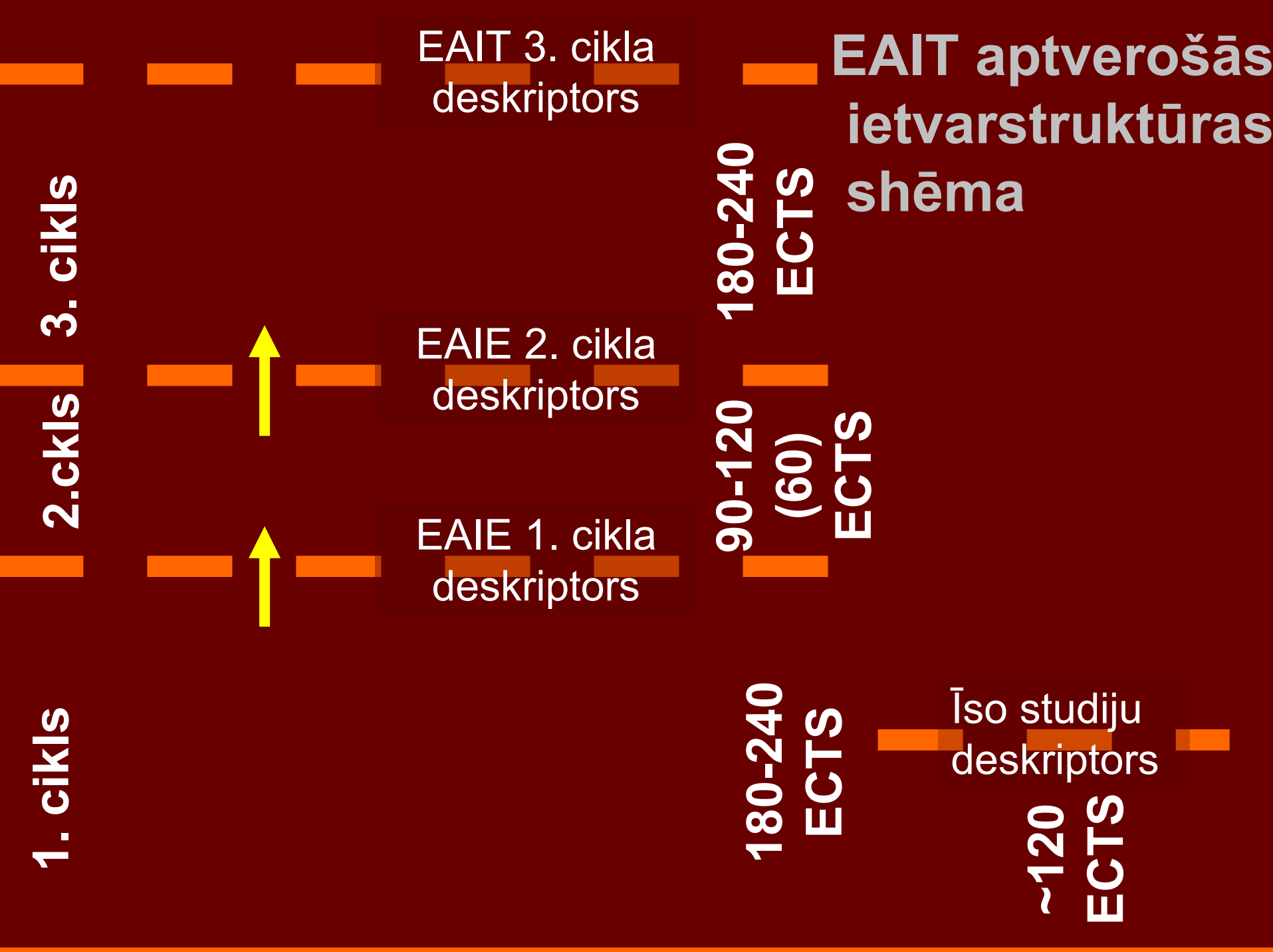

1. cikls

2. cikls

3. cikls

EAIE 1. cikla
deskriptors

EAIE 2. cikla
deskriptors

EAIT 3. cikla
deskriptors

180-240
ECTS

90-120
(60)
ECTS

180-240
ECTS

EAIT aptverošās
ietvarstruktūras
shēma

Īso studiju
deskriptors

~120
ECTS

EAIT ietvarstruktūrai atbilstošas nacionālās ietvarstruktūras izveide

1. cikls
2. cikls
3. cikls

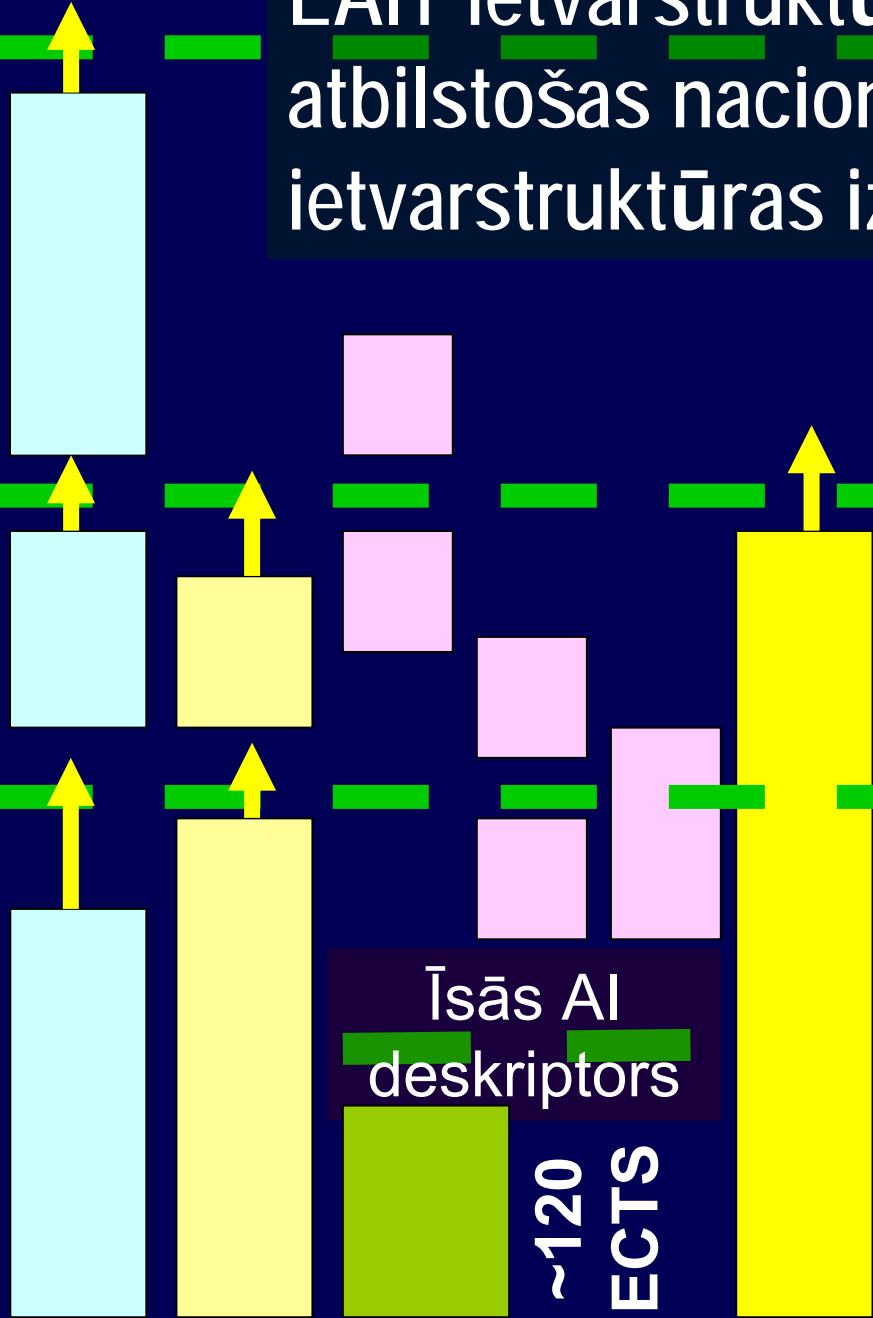

Īsās AI
deskriptors
~120
ECTS

Nacionālie
deskriptori
180-240
ECTS

EAIT
deskriptori

18-240
ECTS

90-120
(60)
ECTS

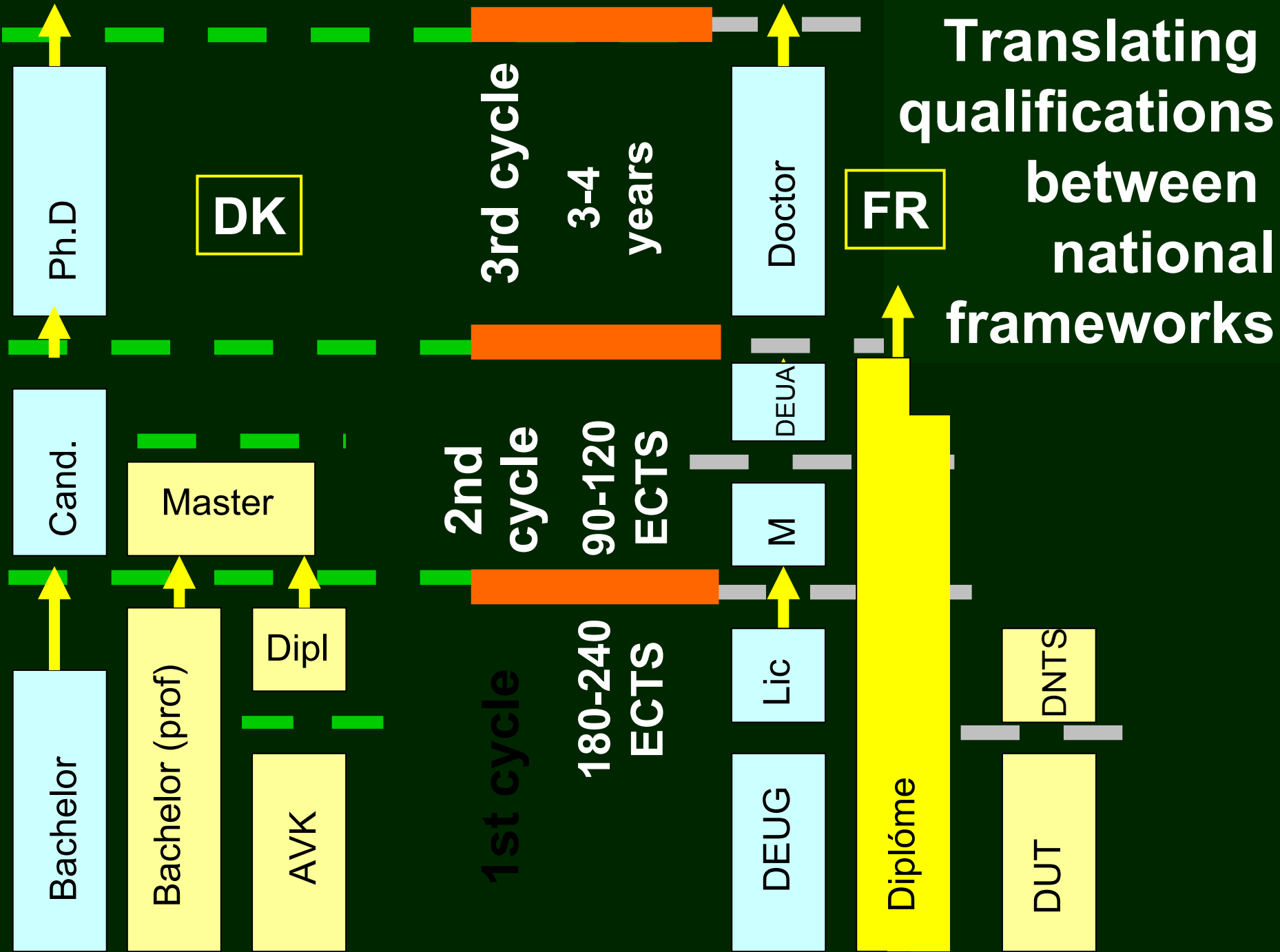

Kvalitātes nodrošināšana

- Gandrīz visās valstīs jau ir radīti likumdošanas nosacījumi kvalitātes nodrošināšanai,
- nepieciešams tālāks progress,
 - studentu iesaistē un
 - starptautiskajā sadarbībā
 - jāievieš iekšēji kvalitātes mehānismi augstskolās un jānodrošina to sasaiste ar ārējo kvalitātes nodrošināšanu

QA – 2005 secinājumi

- Progress ārējo kvalitātes sistēmu izveidē ir ātrs.
- Pastāv risks, ka uzsvars uz kvalitātes nodrošināšanas procesu var aizēnot galamērķi - kvalitātes pilnveidi
- QA sistēmas izveide veļ nav pierādījums tam, ka ir izveidojusies stabila kvalitātes kultūra augstskolu iekšienē.
- Panākumi kvalitātes nodrošināšanā ir atkarīgi no mācībspēku un studnetu vēlmes iesaistīties procesā
- Kvalitātes kultūras veidošanās korelē ar augstskolu autonomiju



Kvalitātes nodrošināšana (II)

- pieņēma “E4” izstrādātos standartus un vadlīnijas kvalitātes nodrošināšanai,
- apņemas ieviest kvalitātes aģentūru ārējo novērtējumu,
- atbalsta principu par Eiropas kvalitātes aģentūru reģistru (nacionālā novērtējumā balstītu),
- uzdod E4 izstrādāt reģistra praktisko pusi un ziņot BFUG
- akreditācijas rezultātu savstarpējā atzīšanā liela nozīme aģentūru sadarbībai



Grādu un studiju periodu atzīšana

- 36 no 45 Boloņas procesa dalībvalstīm ir ratificējušas Lisabonas konvenciju,

Ministri apņemas savās valstīs:

- nodrošināt konvencijas principu ieviešanu
 - nacionālajā likumdošanā
 - augstskolu praksē
- veidos pasākumu plānus atzīšanas procesu kvalitātes uzlabošanai, plānus ietvers nacionālajos ziņojumos
- uzlabot mūžizglītības rezultātu atzīšanu

Augstākā izglītība un zinātne

- Grādu struktūru izmaiņas un kvalitātes uzlabošana nav atraujama no zinātnes un inovācijas stiprināšanas,
- uzsver pētniecības un pētnieku sagatavošanas nozīmi kvalitātes pilnveidē un EAIT konkurētspējā,
- apņemas stiprināt sinerģiju EAIT un Eiropas Zinātnes telpas starpā,



Mobilitāte

- studentu un mācībspēku mobilitāte ir viens no procesa galvenajiem mērķiem,
- tomēr vēl arvien pastāv šķēršļi mobilitātei,
- ministri apstiprina apņemšanos veicināt stipendiju un kredītu portabilitāti,
- veiks kopīgus pasākumus, lai padarītu mobilitāti par realitāti,
- veicinās vīzu un darba atļauju izsniegšanu,
- aicina studentus un augstskolas pilnībā izmantot mobilitātes programmu iespējas,
- iestājas par ārvalstīs apgūtu studiju periodu pilnīgu atzīšanu šo programmu ietvaros.

EAIT pievilcība un konkurētspēja

- EAIT jābūt atvērtai un tai jāklūst pievilcīgai
- starptautiskās sadarbības centrā jābūt akadēmiskajām vērtībām,
- jāveicina Boloņas procesa izpratni citos kontinentos, daloties savā reformu procesu pieredzē,
- kopīgu interešu jomās nepieciešams dialogs ar citiem reģioniem
- BFUG jāizstrādā EAIT ārējās dimensijas stratēģija.



Example: Australia and Bologna

- Ieguvumi no “savietojamības ar Boloņu”
- Sadarbības un diplomātiskās veicināšana
- Ieguvumi Austrālijas studentiem un darba devējiem
- Riski, ja nav “savietojamības ar Boloņu”
- Citas valstis un reģioni sadarbojas ar Eiropu
- Eiropa kļūst pievilcīgāka uz Austrālijas rēķina
- Kas darāms, lai Austrālija būtu “savietojama ar Boloņu”

Uzdevumi 2005-2007. gada periodam



Grādu sistēma

- trīsciklu sistēmai līdz 2007. gadam jābūt pamatā ieviestai,
- jānovērš šķēršļi pārejai uz nākošo ciklu,
- jāveicina absolventu ar bakalaura grādu nodarbināmība – vajadzīgs dialogs valdību, augstskolu un sociālo partneru starpā

Doktorantūra

- doktora līmeņa kvalifikācijas pilnībā jāsaista ar Eiropas kvalifikāciju ietvarstruktūru, izmantojot studiju rezultātos balstītu pieeju,
- doktorantūras programmu galvenā sastāvdaļa ir jaunu zināšanu radīšana patstāvīgu pētījumu rezultātā,
- doktorantūras programmām jābūt strukturētām,
- jānodrošina caurskatāma doktorantu vadība un to rezultātu novērtēšana
- vispārējās prasmes doktorantūras programmās



Kvalifikāciju ietvarstruktūra

- līdz 2010. gadam pilnībā ieviest ar EAIT ietvarstruktūru savietojamas nacionālās kvalifikāciju ietvarstruktūras
- līdz 2007. gadam uzsākt darbu nacionālo struktūru izveides,

Kvalitātes nodrošināšana

Jāievieš EAIT Standartus un vadlīnijas kvalitātes nodrošināšanai:

- jāievieš iekšēji kvalitātes mehānismi augstskolās un jānodrošina to sasaiste ar ārējo kvalitātes nodrošināšanu
- kvalitātes ārējā vērtēšanā nepieciešams tālāks progress,
 - studentu iesaistē un
 - starptautiskajā sadarbībā
- jāievieš ieviest kvalitātes aģentūru ārējs novērtējums,

Grādu un studiju periodu atzīšana

- Nodrošināt Lisabonas konvencijas principu ieviešanu
 - nacionālajā likumdošanā
 - augstskolu praksē
- Tādēļ valstis veidos pasākumu plānus atzīšanas procesu kvalitātes uzlabošanai, (šos plānus ietvers nacionālajos ziņojumos)
- Uzlabot mūžizglītības rezultātu atzīšanu

Panākumu izvērtēšana Eiropas mērogā (Bologna Stocktaking)

1. Krāsainās rezultātu kartes no 2005.gada izvērtējuma

	Quality Assurance					2-cycle				Recognition				Total Score
	Development	Evaluation systems	Participation of students	International participation	Score QA	Implementation	Student enrolment	Access	Score 2-cycle	Diploma Supplement	Lisbon Rec. Convention	ECTS	Score Recognition	
Albania	Yellow	Yellow	Orange	Orange	Yellow	Orange	Orange	Orange	Orange	Yellow	Light Green	Green	Light Green	Yellow
Andorra	Orange	Red	Red	Orange	Orange	Orange	Red	Red	Red	Light Green	Red	Green	Yellow	Orange
Austria	Light Green	Light Green	Yellow	Green	Light Green	Light Green	Orange	Green	Light Green	Green	Green	Green	Green	Light Green
Belgium (Flemish Community)	Green	Green	Green	Green	Green	Green	Green	Light Green	Green	Yellow	Yellow	Green	Light Green	Green
Belgium (French Community)	Green	Light Green	Light Green	Green	Green	Green	Green	Light Green	Green	Green	Yellow	Green	Light Green	Green
Bosnia and Herzegovina	Yellow	Orange	Red	Orange	Orange	Red	Orange	Red	Red	Green	Light Green	Light Green	Yellow	Orange
Bulgaria	Yellow	Yellow	Red	Orange	Orange	Green	Light Green	Green	Green	Green	Light Green	Light Green	Light Green	Light Green
Croatia	Yellow	Orange	Yellow	Orange	Yellow	Light Green	Orange	Yellow	Yellow	Yellow	Light Green	Light Green	Light Green	Yellow
Cyprus	Light Green	Yellow	Green	Green	Light Green	Green	Green	Green	Green	Light Green	Light Green	Light Green	Light Green	Light Green
Czech Republic	Green	Green	Orange	Green	Green	Light Green	Light Green	Light Green	Light Green	Light Green	Light Green	Light Green	Light Green	Green
Denmark	Green	Green	Light Green	Green	Green	Green	Green	Green	Green	Green	Green	Green	Green	Green
Estonia	Green	Green	Yellow	Light Green	Light Green	Green	Yellow	Light Green	Light Green	Light Green	Yellow	Light Green	Light Green	Light Green
Finland	Green	Green	Green	Light Green	Green	Orange	Green	Light Green	Light Green	Green	Yellow	Light Green	Light Green	Light Green
France	Green	Yellow	Red	Yellow	Yellow	Green	Light Green	Light Green	Light Green	Yellow	Light Green	Light Green	Light Green	Light Green
Germany	Green	Green	Green	Green	Green	Light Green	Light Green	Light Green	Light Green	Green	Yellow	Light Green	Light Green	Light Green
Greece	Yellow	Light Green	Yellow	Light Green	Light Green	Yellow	Green	Green	Light Green	Yellow	Red	Light Green	Yellow	Light Green
Holy See	Yellow	Yellow	Red	Yellow	Yellow	Green	Green	Green	Green	Yellow	Orange	Light Green	Yellow	Light Green
Hungary	Green	Green	Light Green	Green	Green	Light Green	Yellow	Light Green	Light Green	Light Green	Green	Green	Light Green	Light Green
Iceland	Green	Green	Yellow	Light Green	Light Green	Green	Green	Green	Green	Light Green	Light Green	Light Green	Light Green	Light Green
Ireland	Green	Green	Light Green	Green	Green	Green	Green	Green	Green	Yellow	Light Green	Light Green	Light Green	Green
Italy	Yellow	Orange	Orange	Yellow	Yellow	Green	Orange	Light Green	Light Green	Yellow	Light Green	Light Green	Light Green	Light Green

Latvia

QUALITY ASSURANCE

1. Stage of development of quality assurance system
2. Key elements of evaluation systems
3. Level of participation of students
4. Level of international participation, co-operation and networking

TWO-CYCLE DEGREE SYSTEM

5. Stage of implementation of two-cycle system
6. Level of student enrolment in two-cycle system
7. Access from first cycle to second cycle

RECOGNITION OF DEGREES AND PERIODS OF STUDY

8. Stage of implementation of Diploma Supplement
9. Ratification of Lisbon Recognition Convention
10. Stage of implementation of ECTS

TOTAL

**Latvijas
rezultāti
2005. gada
*Stock-
taking***

Boloņas procesa panākumu Eiropas mēroga izvērtēšana pirms ministru 2007. gada konferences

Eiropas darba grupas METODIKA



Bergenā konferencē ministri uzdeva:

Turpināt iepriekšējās jomās – grādu sistēma, kvalitātes nodrošināšana, diplomatzīšana;

Paplašināt, ietverot:

- Kvalifikāciju ietvarstruktūras,
- Lisabonas konvencijas principu ieviešanu nacionālajā likumdošanā un diplomatzīšanas praksē augstskolās,
- Elastīgu studiju ceļu izveidi,
- Mūžizglītības rezultātu atzīšanu,
- Kopīgo grādu piešķiršanu un atzīšanu
- Eiropas standartu un vadlīniju ieviešanu kvalitātes nodrošināšanā

Darba grupa ir nolēmusi.

- Lai pārāk nepalielinātu krāsainās “rezultātu kartes” (scorecard) apjomu -
- ne vairāk par 12 indikatoriem
 - Daļa aspektu jāpārceļ uz ziņojuma teksta sadaļu
 - ziņojuma teksta daļas nozīme šoreiz būs lielāka

Iepriekšējo indikatoru adaptācijas principi

- 2007. gadā prasīt augstākus sasniegumus, novirzot atzīmes par 1 līmeni uz leju salīdzinot ar 2005.gadu
- Maksimālajai atzīmei “zaļš” (5) formulē jaunas augstākas prasības un koriģē pārējos līmeņus
- Pārveido indikatorus no 2 uz 3 studiju cikliem

Indikatorus saraksts 2007.gada “rezultātu kartei”



Grādu sistēma

1. Divu ciklu sistēmas ieviešanas pakāpe
*(2) Doktorantūra kā trešais studiju cikls –
nodaļa ziņojuma tekstā*
3. Pāreja no pirmā uz otro un no otrā uz trešo
studiju ciklu
4. Nacionālo kvalifikāciju ietvarstruktūru
ieviešana

Indikatorus saraksts 2007.gada “rezultātu kartei”



Kvalitātes nodrošināšana

4. Eiropas kvalitātes nodrošināšanas standartu un vadlīniju ieviešana
5. Ārējās kvalitātes nodrošināšanas sistēmas attīstības pakāpe un tās galvenie elementi
6. a) Studentu iesaiste kvalitātes vērtēšanā
b) starptautiskā iesaiste un sadarbība kvalitātes vērtēšanā.
- (7) Ziņojuma teksta daļā atspoguļosies iekšējo kvalitātes sistēmu veidošanās augstskolās

Indikatoru saraksts “rezultātu kartei”

Diplomatizāšana

7. Lisabonas konvencijas principu ieviešana
8. Diploma pielikuma ieviešanas pakāpe
9. ECTS ieviešanas pakāpe

Mūžizglītība

10. Mūžizglītības rezultātu atzīšanas sistēmas ieviešana
- (11) *Elastīgu studiju ceļu izveide ziņojuma tekstā*

Kopīgie grādi

12. Kopīgo grādu (t.sk. doktora) piešķiršana un atzīšana

2007. gada indikatoru izvērsums ar kritērijiem un iegūstamajām atzīmēm

1. Grādu sistēma

Grādu
sistēma

1. Divciklu sistēmas ieviešanas pakāpe

Zaļš (5)

2006/07 gadā vismaz 90% studentu studē Boloņas principiem atbilstošā divciklu sistēmā

Gaiši zaļš
(4)

2006/07 gadā 60-89 % studentu studē Boloņas principiem atbilstošā divciklu sistēmā

Dzeltens (3)



2006/07 gadā 30-59 % studentu studē Boloņas principiem atbilstošā divciklu sistēmā

Oranžs (2)

2006/07 gadā mazāk kā 30% studentu studē Boloņas principiem atbilstošā divciklu sistēmā **vai**
Likumdošana par pāreju uz Boloņas procesam atbilstošu grādu sistēmu ir pieņemta un gatava ieviešanai

Sarkans (1)

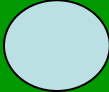
Nav pieņemta likumdošana grādu sistēmas pārveidei atbilstoši Boloņas principiem

Grādu sistēma	2. Uzņemšana nākošajā studiju ciklā (access)
Zaļš (5) 	Visi pirmā cikla absolventi var stāties vairākās otrā cikla programmās un visi otrā cikla absolventi – vismaz vienā trešā cikla programmā
Gaiši zaļš (4)	Visi pirmā un otrā cikla absolventi var bez ievērojamām pārejas grūtībām stāties vismaz vienā nākošā cikla programmā
Dzeltens (3) 	Nedaudzas pirmā vai otrā cikla programmas NEDOD iespējas stāties nākošā cikla programmās
Oranžs (2)	Daudziem pirmā un/vai otrā cikla absolventiem ir ierobežotas iespējas stāties nākošā cikla studijās
Sarkans (1)	Vairumam pirmā un/vai otrā cikla absolventu ir ierobežotas iespējas stāties nākošā cikla studijās

3. Nacionālo kvalifikāciju ietvarstruktūru izveide

Zaļš (5)

Ar EAIT aptverošo ietvarstruktūru savietojama nacionālā kvalifikāciju ietvarstruktūra ir sagatavota un apstiprināta.

Gaiši zaļš
(4)

Ar EAIT aptverošo ietvarstruktūru savietojamas nacionālās kvalifikāciju ietvarstruktūras projekts ir sagatavots un nacionālā līmenī apspriests ar visām nepieciešamajām pusēm

Dzeltens
(3)

Ar EAIT aptverošo ietvarstruktūru savietojamas nacionālās kvalifikāciju ietvarstruktūras projekts ir sagatavots

Oranžs (2)

Ir uzsākta ar EAIT aptverošo ietvarstruktūru savietojamas nacionālās kvalifikāciju ietvarstruktūras projekta izstrāde

Sarkans
(1)

Nav uzsākta ar EAIT aptverošo ietvarstruktūru savietojamas nacionālās kvalifikāciju ietvarstruktūras izstrāde

2007. gada indikatoru izvērsums ar kritērijiem un iegūstamajām atzīmēm

Kvalitātes nodrošināšana

4. EAIT kvalitātes nodrošināšanas Standartu un vadlīniju ieviešana

Zaļš (5)

Nacionālā kvalitātes nodrošināšanas sistēma pilnībā atbilst EAIT Standartiem un vadlīnijām

Gaiši zaļš
(4) 

EAIT Standartiem un vadlīnijām atbilstoša nacionālā kvalitātes nodrošināšanas sistēma tiek ieviesta

Dzeltens
(3)

Valstij ir oficiāli plāni un apstiprināti termiņi EAIT Standartiem un vadlīnijām atbilstošā nacionālā kvalitātes nodrošināšanas sistēmas ieviešanai

Oranžs (2)

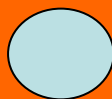

Notiek nacionālā kvalitātes nodrošināšanas sistēmas analīze ar mērķi izpildīt EAIT Standartu un vadlīniju prasības

Sarkans
(1)

EAIT Standartiem un vadlīnijām atbilstošas nacionālā kvalitātes nodrošināšanas sistēmas ieviešana nenotiek

5. Ārējās kvalitātes nodrošināšanas sistēmas attīstības pakāpe

Zaļš (5)



Pilnībā funkcionējoša QA sistēma aptver visu augstāko izglītību. Programmu vai augstskolu novērtēšana ietver: pašanalīzi, ārējo novērtējumu, rezultātu publicēšanu, kvalitātes vērtēšanas institūcijas ārējo novērtējumu atbilstoši Standartiem un Vadlīnijām

Gaiši zaļš (4)



tas pats, bet bez kvalitātes vērtēšanas institūcijas ārējā novērtējuma

Dzeltens (3)

papildus iztrūkst pašnovērtējums, ārējais novērtējums vai rezultātu publicēšana:

Oranžs (2)

Likumdošana paredz QA sistēmu ar pašnovērtējumu, ārējo novērtējumu, rezultātu publicēšanu, bet tas vēl nav ieviests vai ieviests ļoti ierobežotā mērogā

Sarkans (1)

Nepastāv likumdošana, kas ietvertu vismaz 3 galvenos elementus

6a. Studnetu līdzdalības līmenis



Studenti piedalās:

- nacionālo QA institūciju pārvaldē
- ārējā novērtējumā: vai nu ekspertu grupās vai lēmuma pieņemšanā
- konsultācijās ārējā novērtējuma laikā augstskolās
- pašnovērtējuma ziņojuma garavošanā

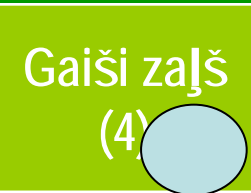

Studenti piedalās 3 no 4 elementiem



Studenti piedalās 2 no 4 elementiem



Studenti piedalās 1 no 4 elementiem



Studentu līdzdalības nav vispār vai arī nav skaidrības par kārtību, kādā tiek nodrošināta to līdzdalība

6b. Starptautiskās sadarbības un līdzdalība QA

Zaļš (5)



Starptautiska līdzdalība ir:

- nacionālo QA institūciju pārvaldē
- nacionālās QA aģentūras ārējā vērtēšanā
- ārējā novērtējuma ekspertu grupās
- nacionālā QA aģentūra ir ENQA biedrs

Gaiši zaļš



Starptautiska līdzdalība ir 3 no 4 elementiem

Dzeltens

(3)

Starptautiska līdzdalība ir 2 no 4 elementiem

Oranžs (2)

Starptautiska līdzdalība ir 1 no 4 elementiem

Sarkans

(1)

Starptautiskas līdzdalības QA nav

2007. gada indikatoru izvērsums ar kritērijiem un iegūstamajām atzīmēm

Diplomu un kredītpunktu atzīšana

7. Diploma pielikuma ieviešanas pakāpe

Zaļš (5)

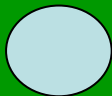

Katrs 2007.g. absolvents saņems ES/CP/UNESCO modelim atbilstošu DP Eiropā plaši runātā valodā
- automātiski , - bez maksas ,

Gaiši zaļš
(4)



2007.g. absolventi saņems ES/CP/UNESCO modelim atbilstošu DP, kas izsniegts Eiropā plaši runātā valodā
- **pēc pieprasījuma** , - bez maksas

Dzeltenš
(3)

2007.g. **daļa studentu** saņems ES/CP/UNESCO modelim atbilstošu DP Eiropā plaši runātā valodā
- pēc pieprasījuma , - bez maksas

Oranžs (2)

2007.g. **daļa studentu** saņems ES/CP/UNESCO modelim atbilstošu DP Eiropā plaši runātā valodā
- pēc pieprasījuma , - par maksu

Sarkans
(1)

Sistemātiska ES/CP/UNESCO modelim atbilstošu DP izsniegšana Eiropā plaši runātā valodā NAV UZSĀKTA

8. Lisabonas konvencijas principu ieviešana

Zaļš (5)

Likumdošana izpilda gan konvencijas, **gan to papildinošo dokumentu** 5 galvenos principus:

Tiesības uz diploma godīgu izvērtēšanu; atzīšana, ja nav būtisku atšķirību; pienākums pierādīt atšķirības ir diplomatzīšanas iestādei, valstij jāsniedz informācija par savām augstskolām un programmām; jābūt nodibinātam ENIC centram

Gaiši zaļš
(4)

Likumdošana atbilst visiem 5 principiem, bet nepieciešami papildinājumi, lai ieviestu konvencijas papildinošo dokumentu nosacījumus

Dzeltens
(3)

Likumdošana izpilda 3 vai 4 no minētajiem principiem

Oranžs (2)

Likumdošana izpilda 1 vai 2 no minētajiem principiem

Sarkans
(1)

Nav veikta nacionālās situācijas analīze attiecībā uz konvencijas principu ieviešanu (vai nav ratificēta konv.)

9. Stage of implementation of ECTS

Zaļš (5)

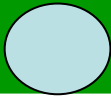

2007 gadā ECTS kredītpunktus kredītpunktu pārnesei un uzkrāšanai izmanto visās programmās

Gaiši
zaļš (4)

2007 gadā ECTS kredītpunktus pārnesei un uzkrāšanai izmanto 50-74% programmu

Dzeltenš
(3)

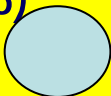

2007 gadā kredītpunktus pārnesei un uzkrāšanai ECTS vai savietojamas nacionālās sistēmas kredītpunktus izmanto 50-74% programmu

Oranžs
(2)

2007 gadā ECTS kredītpunktus izmanto mazāk nekā 50% programmu vai
Tiek izmantota ar ECTS nesavietojama nacionālā sistēma kas neatbilst ECTS

Sarkans
(1)

Kredītpunktu sistēma nav ieviesta

Mūžizglītība

10. Elastīgu studiju ceļu izveide

Zaļš (5)

Likumdošana paredz elastīgu studiju ceļu izveidi, t. sk.

- moduļu veidā organizētas studiju programmas;
- alternatīvas uzņemšanas iespējas;
- pasniegšanas metodes (e-izglītība, tālmācība),
- finansiāls atbalsts netradicionālā veidā studējošajiem.

Elastīgie studiju ceļi ir ietverti nacionālajā kvalifikāciju ietvarstruktūrā

Gaiši
zaļš (4)

Likumdošana paredz elastīgu studiju ceļu izveidi, ietverot vismaz 2 no augšminētajiem elementiem un tiek veikts darbs pārējo elementu ieviešanai

Dzeltens
(3)

Valsts gatavo likumdošanu, kas paredz elastīgu studiju ceļu izveidi ietverot visus četrus minētos elementus

Oranžs
(2)

Notiek konsultāciju process likumdošanas un izglītības politikas izmaiņām elastīgu studiju ceļu izveidei

Sarkans
(1)

Netiek veikti pasākumi elastīgu studiju ceļu izveidei

11. Procedūras mūžizglītības atzīšanai

Zaļš (5)	Darbojas nacionāla sistēma formālas vai neformālās izglītības ceļā iepriekš apgūtas izglītības atzīšanai 1) Uzņemšanai augstākās izglītības studijās, 2) kredītpunktu piešķiršanai augstākās izglītības programmās
Gaiši zaļš (4)	Nacionāla sistēma iepriekš apgūtas izglītības atzīšanai pastāv, bet - neaptver visas augstākās izglītības programmas vai - Attiecas tikai uz vienu no minētajām sfērām
Dzeltens (3)	Nacionāla sistēma iepriekš apgūtas izglītības atzīšanai ir izstrādāta un apstiprināta, bet vēl nav ieviesta
Oranžs (2)	Procedūras iepriekš apgūtas izglītības atzīšanai pastāv atsevišķās augstskolās, bet ne kā nacionāla sistēma
Sarkans (1)	Ne valsts, ne augstskolu līmenī nepastāv kritēriji vai procedūras iepriekš apgūtas izglītības atzīšanai

12. Kopīgo grādu piešķiršana un atzīšana

Zaļš (5)

Likumdošana **atļauj un veicina** kopīgu programmu veidošanu un kopīgu grādu* piešķiršanu ar citu valstu augstskolām, tajā skaitā doktora līmenī.

Gaiši
zaļš (4)

Kopīgie grādi likumdošanā **nav minēti**, taču tā uzskatāmi neliek šķēršļus kopīgu programmu veidošanai un kopīgu vai vismaz divaugstskolu grādu piešķiršanu **VAI** likumdošanas nosacījumi kopīgu programmu veidošanai un kopīgi grādu piešķiršanai un atzīšanai ir pieņemti, bet vēl nav ieviesti

Dzeltens
(3)

Likumdošana neliedz izveidot kopīgas programmas ar citu valstu augstskolām, taču pēc to absolvēšanas reāli iespējams piešķirt tikai vienu nacionālo grādu.

Oranžs
(2)

Kopīgu programmu/grādu veidošanā ir šķēršļi, bet tiek gatavota likumdošana to novēršanai.

Sarkans
(1)

Likumdošana nepieļauj kopīgu grādu/programmu veidošanu un nav plānu to mainīt

Informācijas avoti izvērtēšanai

- Eurydice ziņojumi
- Nacionālie ziņojumi par Boloņas procesa ieviešanas gaitu
- Nacionālie rīcības plāni diplomatzīšanas uzlabošanai



Latvijas perspektīvas izpildīt kritērijus:

Grādu sistēma

1. 3 ciklu sistēmas ieviešanas pakāpe
2005. g. atzīme “5”, varētu saglabāties 2007.gadā
2. Pāreja no pirmā uz otro un no otrā uz trešo ciklu
2005. g. atzīme “4”, 2007.gadā “3” vai “4”
3. Nacionālo kvalifikāciju ietvarstruktūru ieviešana
(jauns) 3 vai 5 atkarībā no tā, vai Latvijas
ietvarstruktūra saņems valstisku
apstiprinājumu

Kvalitātes nodrošināšana

4. Eiropas kvalitātes nodrošināšanas standartu un vadlīniju ieviešana,
līdz 2007. jāievieš likumdošanā iekšējā kvalitātes kultūra un j balstīšanās uz to, var būt “3” vai “5”
5. Kvalitātes nodrošināšanas sistēmas attīstības pakāpe un tās galvenie elementi
2005. gadā “5”, 2007. “4” ja neieviesīs AIKNC ārēju vērtēšanu, “5” ja ieviesīs,
- 6ab. Studentu iesaiste un starptautiskās iesaistes un sadarbības līmenis
2005. gadā “4”, līdz 2007. gadam, vajag ārzemnieku iesaisti AIKNC vērtēšanā un pārvaldē

Diplomatizāšana

7. Lisabonas konvencijas principu pārņemšana nacionālajā likumdošanā

Likumdošana rūpīgi jāizanalizē, vairāk par “4” pašlaik nav, jo neatbilstam kopīgo grādu aspektā

8. Diploma pielikuma ieviešanas pakāpe

Jāpārlicinās, ka formāts MK noteikumos nav noteikts atšķirīgs. Varētu palikt “5”, ja tikai jaunajā likumā neieliks, ka angļiski izdod pēc pieprasījuma

9. ECTS ieviešanas pakāpe

2005. g. bija “3”, arī 2007. gadā būs “3”, ja oficiāli neieviesīsim ECTS.

Mūžizglītība un kopīgie grādi

10. Elastīgu studiju ceļu izveide

Pagaidām Latvijai būtu “1” – sarkans, jo nekā nav.
Jācer uz AiL projektu

11. Mūžizglītības rezultātu atzīšanas sistēmas ieviešana

Pagaidām Latvijai būtu “1” – sarkans, jo nekā nav.
Jācer uz AiL projektu

Kopīgie grādi

12. Kopīgo grādu piešķiršana un atzīšana

Pagaidām Latvijai būtu “2” – oranžs- atsaucoties, ka
tiek gatavots AiL projekts

Paldies par uzmanību!

Plaša informācija par Boloņas procesu
angļu valodā

<http://www.aic.lv/ace>